



TCE 4450 - TCE 4455



hu Gumiabroncsszerelő-készülék
Használati útmutató

FIGYELMEZTETÉS

Jelen használati útmutató az adott termék részét képezi. Olvassa el figyelmesen a benne található útmutásokat és leírásokat, mivel azok a biztonságra, felhasználásra és a karbantartásra vonatkozó fontos adatokat tartalmaznak.

A későbbi használat érdekében őrizze meg gondosan ezt az útmutató füzetet!

A TCE 4450 - TCE 4455 EGY OLYAN AUTOMATIKUS GUMIABRONCS-SZERELŐ BERENDEZÉS, AMELYET A SZEMÉLYGÉPKOCSI ÉS MOTORKERÉKPÁR GUMIABRONCSOKNAK A KERÉKTÁRCSÁRA VALÓ LESZERELÉSÉRE ÉS FELSZERELÉSÉRE TERVEZTEK, ILLETVE GYÁRTOTTAK.

A BERENDEZÉS KIZÁRÓLAG A GYÁRTÓI ADATOKNAK MEGFELELŐEN, A JELEN HASZNÁLATI ÚTMUTATÓBAN FELSOROLT MŰKÖDÉSI TERÜLETEN ALKALMAZHATÓ.

A berendezést kizárólag annak rendeltetésére szabad használni. Minden más célra való felhasználása szakszerűtlennek minősül.

A gyártó semmiféle felelősséget nem vállal a szakszerűtlen, illetve nem rendeltetésszerű használatból eredő esetleges károkért.

▼ A kiadványban az itt látható jellel hívjuk fel a felhasználók figyelmét a berendezés használata során az adott művelet végrehajtásánál jelentkező különös veszélyre.

TARTALOMJEGYZÉK

FIGYELMEZTETÉS	2
TARTALOMJEGYZÉK	2
MŰSZAKI JELLEMZŐK	3
A BERENDEZÉS LEÍRÁSA	3
ALAPTARTOZÉKOK	5
KIEGÉSZÍTŐ TARTOZÉKOK	6
KICSOMAGOLÁS	7
A BERENDEZÉS ELHELYEZÉSE	8
TELEPÍTÉS	9
A berendezés csatlakoztatása és elhelyezése	9
Csatlakoztatás és a működés ellenőrzése	11
ÜZEMZAVAROK, AZOK LEHETSÉGES OKAI, ILLETVE ELHÁRÍTÁSUK	11
HASZNÁLATI ÚTMUTATÓ	13
A GUMIABRONCS LESZERELÉSE (25. ábra)	13
HASZNÁLATI ÚTMUTATÓ	13
HASZNÁLATI ÚTMUTATÓ	14
SZERELÉSI MUNKÁLATOK (lásd a 27. és 25. ábrákat)	14
TCE 4455	15
SZOKVÁNYOS KARBANTARTÁS	17
ÜZEMELTETÉSBŐL VALÓ KIVONÁS ÉS MEGSEMISÍTÉS	18
ÚTMUTATÓ A HULLADÉKOK ELŐÍRÁSSZERŰ KEZELÉSÉRE	19
MŰSZAKI ÜGYFÉLSZOLGÁLAT ÉS ALKATRÉSZEK	20

MŰSZAKI JELLEMZŐK**Műszaki adatok**

Méreték	TCE 4450	TCE 4455
Maximális magasság	1875 mm	1990 mm.
Mélység	985 mm	950 mm.
Szélesség	850 mm	850 mm.

Tömeg

	TCE 4450	TCE 4455
Nettó tömeg	217 kg	226 kg.
Bruttó tömeg	245 kg	254 kg.

ELEKTROMOS MOTOR

Teljesítmény	1.2 / 1.7 LE	
Fázisszám	3 ~	
Feszültség	230V / 400V	
Gumiabroncs letoló erő	2.500 kg	

ZAJSZINT

75 db

Levegőigény

Legkisebb/legnagyobb üzemi nyomás (min/max) 800-1200 kPa (8-12 bar)

Alkalmazási terület

A TCE 4410 - TCE 4440 berendezést a következő mérettartományba tartozó kerekeknél és gumiabroncsoknál alkalmazhatják:

Személygépkocsi gumiabroncsok

	TCE 4450	TCE 4455
Abroncshélesség	3"-12"	3"-14"
Kerékátmérő	1000 mm	1000 mm
Felniátmérő (belső megfogással)	12"-28"	12"-28"
Felniátmérő (külső megfogással)	10"-26"	10"-26"

Motorkerékpár-kerekek*

	TCE 4450	TCE 4455
Abroncshélesség	3"-10"	3"-15"
Kerékátmérő	1000 mm	1000 mm
Felniátmérő	15"-28"	15"-28"

* Ahhoz, hogy a berendezést a motorkerékpárok gumiabroncsaihoz is használni lehessen, fel kell rá szerelni az opcionális tartozékként rendelhető kiegészítő készüléket (lásd a 8. oldalon).



A berendezés azonosítótáblája

A berendezés adatait a hátlapjára erősített állandó adattáblán találja meg.

Ez tartalmazza a műszaki adatokat, a CE-jelölést, a gyártási évet, valamint a berendezés sorozatszámát.

Kérjük a berendezés sorozatszámát adja meg a vevőszolgálat számára.

DATI DI TARGA
REGISTRATION PLATE DATA
DONNEES DE PLAQUE
ANGABEN AUF DEM MATRIKELSCHILD
DATOS DE CHAPA
ДАНИЕ ТАБЛИЧКИ

Model			
V	~	Hz	A
IP	max	kPa	max bar
Kg	YEAR		
N° MATR			
			

A BERENDEZÉS LEÍRÁSA

az egyes alkatrészek magyarázatával

LÁBKAPCSOLÓ MODUL (1. ábra) (1)

Ez tartalmazza a berendezés kezelő pedáljait:

- » **Fordítópédál** (1-A) a központosító tányér kívánt irányba való forgatására;
- » **Lenyomópédál** (1-B) a lenyomó karom bekapcsolására (2-F);
- » **Nyitópédál** (1-C) az központosító tányér rögzítő szerkezetének nyitására (4-P);
- » **Tartóoszlop-pedál** (1-D) a dönthető tartóoszlop működtetésére.

LENYOMÓ KÉSZÜLÉK (1. ábra) (2)

A gumiabroncsot a keréktárcsáról lenyomó részegység a következőkből áll:

- » **Lenyomó kar** (2-F), amelyet egy kettős pneumatikus munkahenger hoz működésbe; A peremlenyomón egy három helyzetbe állítható készülék található, ami nagyobb körömnitást tesz lehetővé, s amelynek segítségével a különösen széles gumiabroncsokon való munka is lehetséges (maximálisan 400 mm-ig)
- » **Lenyomó köröm** (2-E) a gumiabroncs lenyomására;
- » **Karcolódást nem okozó tartók** (2-G) amelyekre a lenyomás folyamata során a keréktárcsa (felni) felfekszik.

TARTÓOSZLOP CSOPORT (1. ábra) (3)

Egy billenthető oszlopból áll, ami a gumiabroncsoknak a keréktárcsáról való leszereléséhez (valamint a felszereléshez) szükséges tartozékokat hordozza:

- » **Elforgatható tartókar** (3-H), ami a forgófej vízszintes állását biztosítja.
- » **Forgógomb** (3-L) a tolóknak és a forgógomb-csoportnak a vízszintes és függőleges irányban való pneumatikus blokkolására, valamint a keréktárcsa peremétől való távolságnak (3 mm, beállítható) egyidejűleg való automatikus beállítására.
- » **Forgófej** (3-I) a gumiabroncsoknak a peremlenyomó szerelővas segítségével való le- és felszerelésére (lásd az alaptartozékoknál).
- » **A görgős talp** (3-N), (a forgófej belsejére van felszerelve) arra szolgál, hogy a gumiabroncs le- és felszerelése során lecsökkentse a keréktárcsa és a forgófej közötti súrlódást.
- » **Billenthető tartóoszlop** (3-M), amely úgy van elhelyezve, hogy akár a rendkívül nagy átmérőjű gumiabroncsok szerelését is lehetővé tegye (maximálisan 1120 mm-ig)

KÖZPONTOSÍTÓ TÁNYÉR (1. ábra) (4)

A keréktárcsa felfogására és forgatására szolgáló részegység; két önbeálló pneumatikus munkahenger működteti, a következő alkatrészekből áll:

- » 4 mozgatható sín (4-P), rajtuk a blokkoló hornyokkal (4-O), a keréktárcsa belső, illetve külső megfogására;
- » Központosító tányér (4-Q), a keréktárcsa mindkét irányban való forgatására, annak folyamatos rögzítésével.

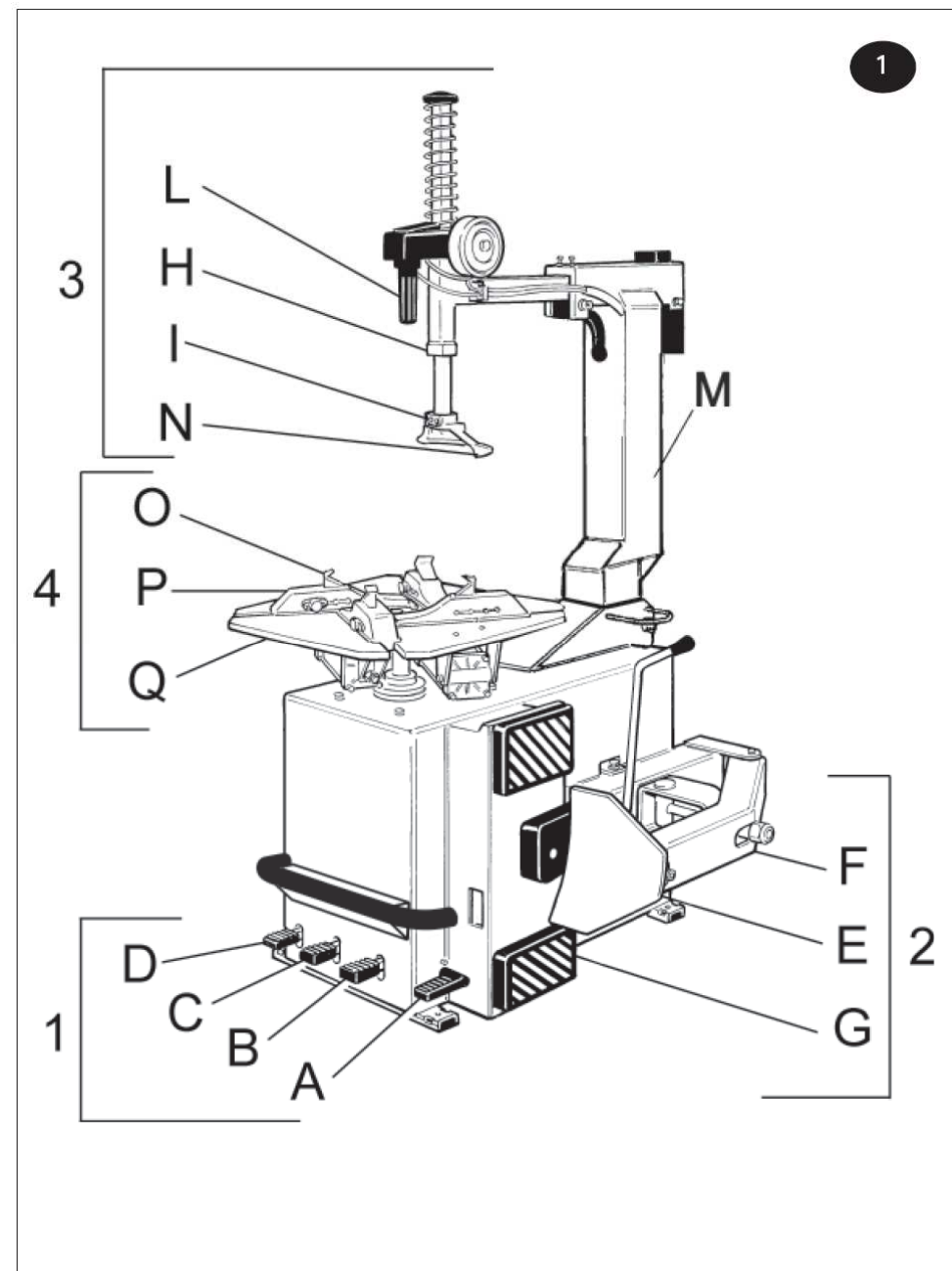

JELMAGYARÁZAT**1) LÁBKAPCSOLÓK**

A: Fordítópedál

B: Lenyomópedál

C: Nyitó-/zárópedál

D: Dönthető tartóoszlop pedálja

2) LENYOMÓ KÉSZÜLÉK

E: Lenyomó köröm

F: Lenyomó kar

G: Karcolódást nem okozó tartók

3) TARTÓOSZLOP

H: Elforgatható tartókar

I: Forgófej

L: Kézikerék a függőleges blokkoláshoz.

N: Csúszógörgő (görgős talp)

M: Billenthető tartóoszlop

4) KÖZPONTOSÍTÓ TÁNYÉR

O: Blokkoló hornyok

P: Mozgatható sínek

Q: Központosító tányér

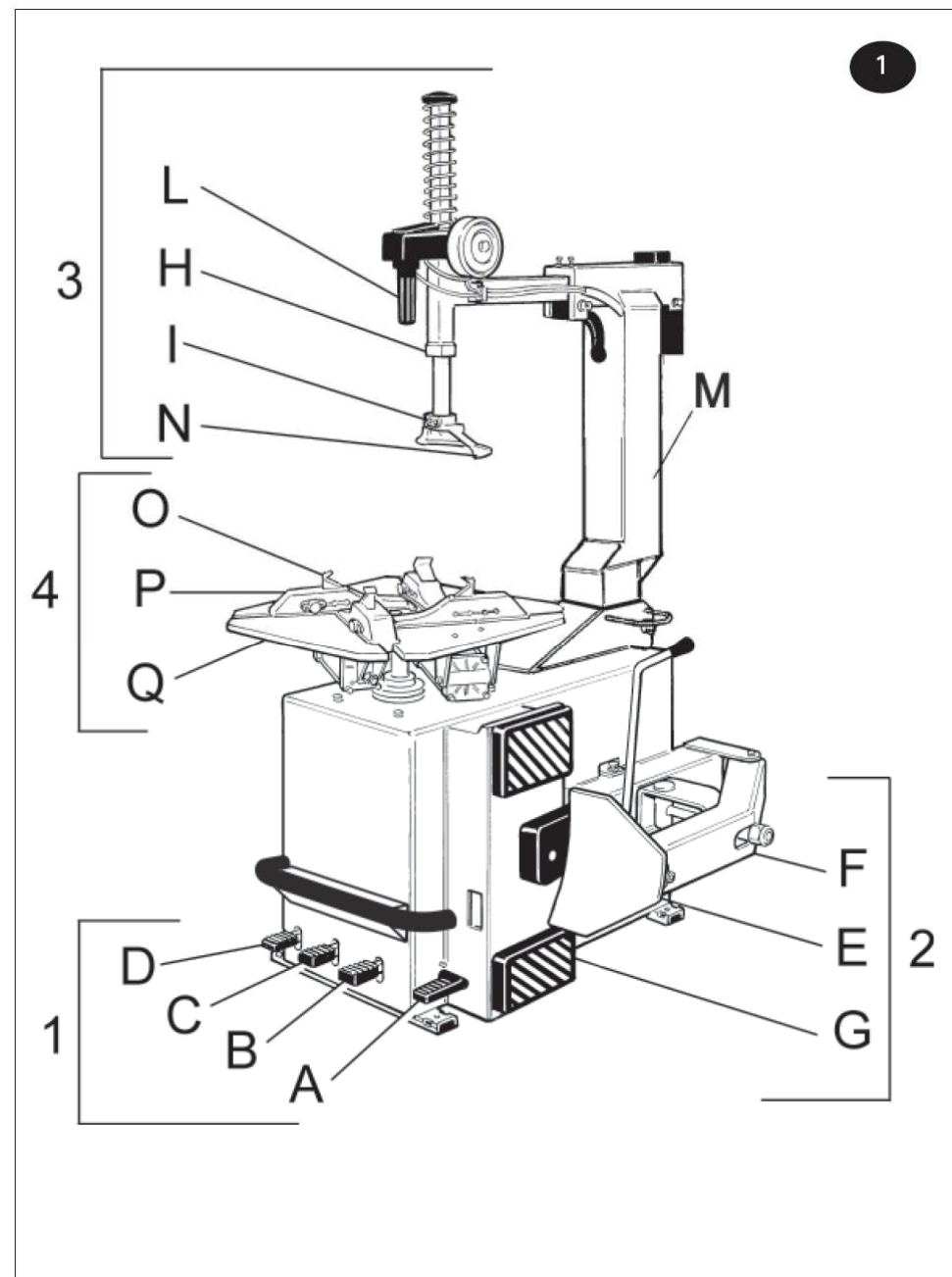

ALAPTARTOZÉKOK

A **SZERELŐVAS** (2. ábra) segítségével lehet a gumiabroncs peremét megemelni, majd a leszerelés során a forgófejre emelni (lásd 2. ábra, illetve a 21. és 23. oldalon található leírások).

Ezzel a szerszámmal lehet a peremet megfelelő módon vezetni a gumiabroncs felszerelése során. A peremleszorító szerelővasat a berendezés telepítése után a készülék oldalán található szerelővas-tartóban lehet elhelyezni.

A TÉGELYTARTÓ GYŰRŰ (3. ábra)

ebben tartható a gumiabroncsszereléshez szükséges kenőanyagot tartalmazó tégely. A berendezés telepítése után a gyűrűt a tartóoszlopra kell szerelni (3. ábra).

A készülékkel együtt szállítjuk a gumiabroncs peremének bekenésére szolgáló ecsetet.

Ez a doboz tartalmazza az alaptartozékokat (4. ábra), és a berendezés csomagolásában található (lásd a tartozékok kicsomagolásának leírását a 13. oldalon).

- ▼ Kérjük szigorúan figyeljen minden esetben a készülék oldalára matricák formájában felragasztott **FIGYELMEZTETŐ JELZÉSEKRE** (5. ábra)

Amennyiben valamelyik matrica leválna a gép oldaláról, vagy esetleg megsérülne, úgy a következő termékkódok alapján rendelje meg tőlünk az adott matricát:

- | | |
|--------------------------------------|---------------------|
| (a) - "Forgófej" matrica | (termékkód: 100982) |
| (b) - "Tápfeszültség" matrica | (termékkód: 100789) |
| (c) - "Perememelő" matrica | (termékkód: 100983) |
| (d) - "Dönthető tartóoszlop" matrica | (termékkód: 100776) |

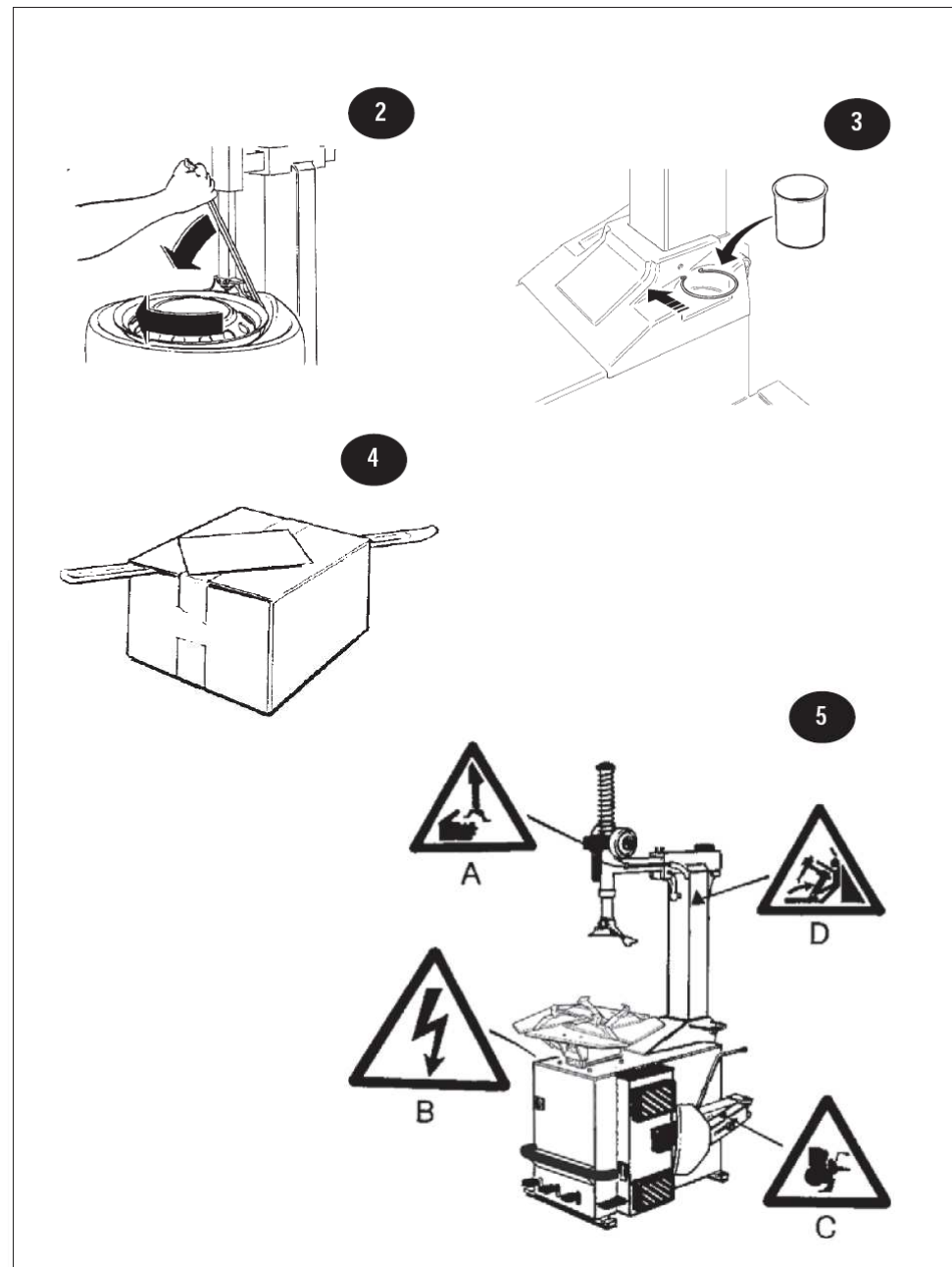

KIEGÉSZÍTŐ TARTOZÉKOK

Légkezelő (szűrő-)egység FR + L (6. ábra)

Ez tartalmaz egy szűrőt, ami a sűrített levegő esetleges szennyeződéseit és a túl nagy mennyiségű vízpárát tartja vissza, egy nyomáscsökkentőt a megfelelő üzemi levegőnyomás beállítására, valamint egy olajozó egységet, ami olajat juttat a sűrített levegős rendszerbe.

VÉDŐ TARTOZÉKOK A KÖNNYŰFÉM KERÉKTÁRCSÁKHOZ

Ezek olyan alkatrészek, amelyeket a könnyűfém ötvözetekből készült keréktárcsák védelmében kell felszerelni:

- Forgófej ékének védőburkolata (7. ábra), egy részes.

KERÉKFÚJÓ PISZTOLY

Külön rendelésre a berendezéssel együtt nyomásmérővel ellátott kerékfújó pisztolyt szállítunk.

Ajánlott tápnyomás: 10 bar (1000 kPa). A kerékfújó pisztolyt egy megfelelő kampóval a tartóoszlopra kell akasztani (8a. ábra). Kiegészítésként a csatlakozó toldattal ellátott összekötő tömlőt (8b. ábra) is szállítjuk a kerékfújó pisztolyhoz. Rendelhető továbbá a 0.7 ... 12 bar méréstartományú manométerrel felszerelt kerékfújó pisztoly (9. ábra). (kielégíti a EG-Norm 86/217 előírásait).

▼ Kérjük szigorúan vegye figyelembe: A gumibroncsoknak a központosító tányéron való fújása balesetveszélyes. A kezelőszemélyzet védelmében a berendezés egy 3,5 baros nyomáskorlátozó, valamint egy 4 baros biztonsági lefújó szeleppel van ellátva.

▼ **Figyelem! A gumibroncsok fújása veszélyes művelet!**

26"-os befogó (lásd a 10, 11, 12, 13. ábrákat)

ennek a készüléknek a segítségével lehet 26" keréktárcsaméretig dolgozni.

A 10. ábra mutatja be vázlatosan a készülék cserélésének folyamatát

OPTIONALS

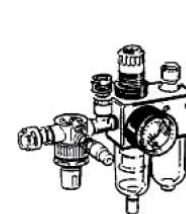

6

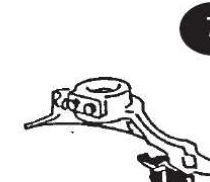

7

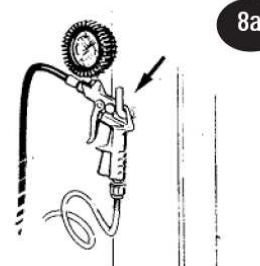

8a



8b



9

STANDARD

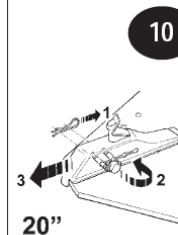

10

20"



11

22"

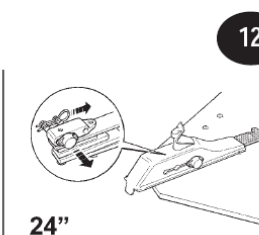

12

24"

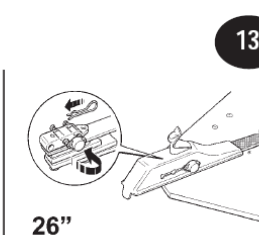

13

26"

KICSOMAGOLÁS

A berendezés kicsomagolásához először vágja el, majd távolítsa el az acélszalagokat, ezután emelje le a gépről a kartoncsomagolást (lásd a 14. ábrán) Miután levette a csomagolóanyagot, ellenőrizze a berendezés állapotát, bizonyosodjon meg arról, hogy egyetlen részegysége se legyen megsérülve. Amennyiben kétség merülne fel, úgy erről vegyen fel egy jegyzőkönyvet, a berendezést NE helyezze üzembe, és haladéktalanul értesítse a forgalmazó cég képviselőjét.

A csomagolás egyes alkatrészei (szögek, műanyag tasakok, kapcsok, fadarabok) nem kerülhetnek gyermekek kezébe, mivel komoly veszélyforrást jelentenek. Az összes említett anyagot szállítsák arra alkalmas hulladékgyűjtőben, amennyiben az a környezetre veszélyes, illetve biológiailag nem lebontható.

A BERENDEZÉS ELHELYEZÉSE

KÜLSŐ MÉRETEK:

1830 x 1530 x 820 mm

BIZTONSÁGI TÁVOLSÁGOK

A berendezést a végzett munka szempontjából biztonságos és kedvező elhelyezése érdekében a legközelebbi faltól legalább 500 mm távolságra helyezték el

ELŐÍRÁSOK A BERENDEZÉS RÖGZÍTÉSÉRE

A berendezés az esetleg fellépő rezgések csillapítása érdekében különleges gumitappancsokon áll.

- ▼ A gumiabroncsoknak a központosító tányéron való felfűzéséhez a berendezést a padlóhoz kell rögzíteni. Erre a célra ugyanazokat a furatokat kell használnia, amelyekkel a készüléket a csomagolás fa palettájára rögzítették (14. oldal, 20. ábra)
- ▼ **A BERENDEZÉS ROBBNÁSVESZÉLYES TEREMBEN VALÓ ELHELYEZÉSE TILOS.**

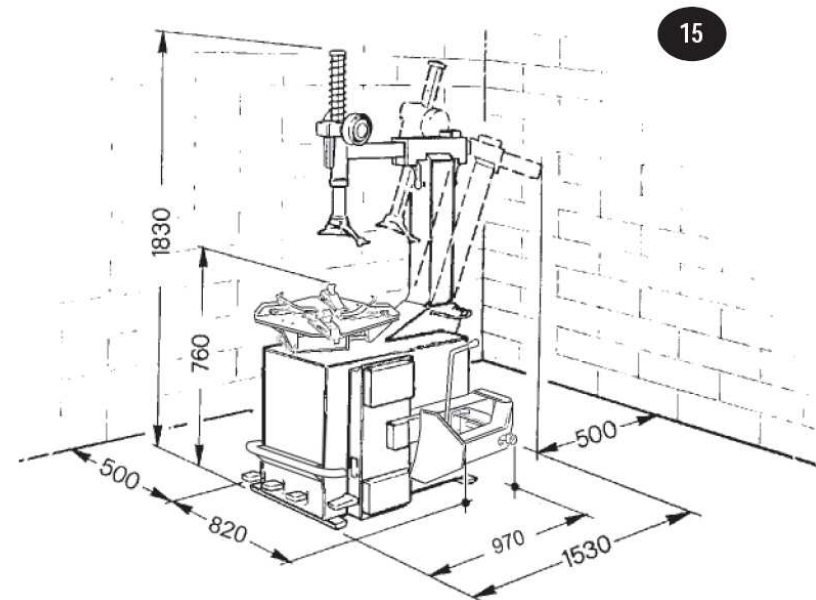
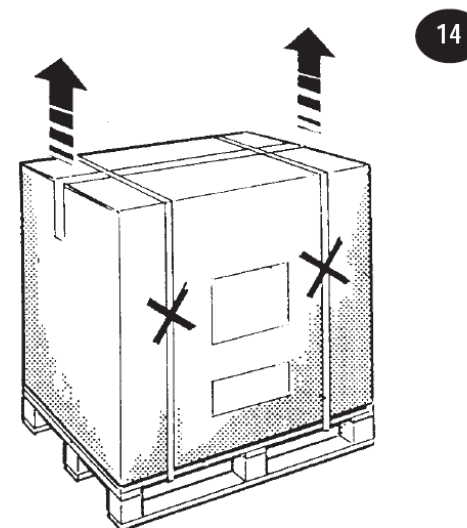

TELEPÍTÉS

A berendezés csatlakoztatása és elhelyezése

FEDÉL ELTÁVOLÍTÁSA

- » Egy 10 mm-es kulccsal távolítsa el a készülék oldalán található burkolat rögzítő csavarjait (16a. ábra), majd vegye le a burkolatot
- » A tartóoszlop tengelycsapjának csavarját távolítsa el egy 6 mm-es imbuszkulccsal (16b. ábra), majd húzza ki a csapot (16c. ábra)

TARTÓOSZLOP FELEMELÉSE

- » Ehhez a művelethez egy 1 méter hosszú, DR 50 típusú, 6:1 biztonsági tényezőjű emelőkötéltre van szükség. A kötelet vesse át az elfordítható kar alatt (17a. ábra).
- » Nyissa ki a lenyomó kart (17a. ábra, 1), majd egy emelőgéppel emelje föl a tartóoszlopot (17a. ábra, 2).
- » Egy megfelelő fogóval távolítsa el a biztosítógyűrűt, majd húzza ki a csapot (17b. ábra).

A TARTÓOSZLOP RÖGZÍTÉSE

- » Hozza egy vonalba a hengeres tartó és a vonórúd furatait (18a, 18b, 18c. ábra).
- » Vezesse át a levegőtömlőt a házon kialakított nyíláson, majd csatlakoztassa az abroncsle nyomó szelepre (17c. ábra)
- » Rögzítse a tartóoszlopot a berendezés házára, ehhez egy kalapács segítségével szerelje a helyére a csapot (18d. ábra), majd húzza meg a tengelycsap rögzítő csavarját (16b. ábra).
- » Helyezze vissza (tolja be) a csapot a hengeres tartó és a vonórúd furataiba, (18c. ábra); majd helyezze fel a biztosítógyűrűt (18e. ábra).

A FÜGGŐLEGES OSZLOP POZICIONÁLÁSA

- » Távolítsa el a szalagot egy kés segítségével
- » Egyik kezét tegye a részegység tetejére (a rúd végénél), majd nyomja meg lefelé; majd a másik kezével távolítsa el a kar és a forgófej közötti korongot. (19. ábra).
- » Lassan engedje el a rúd végét.

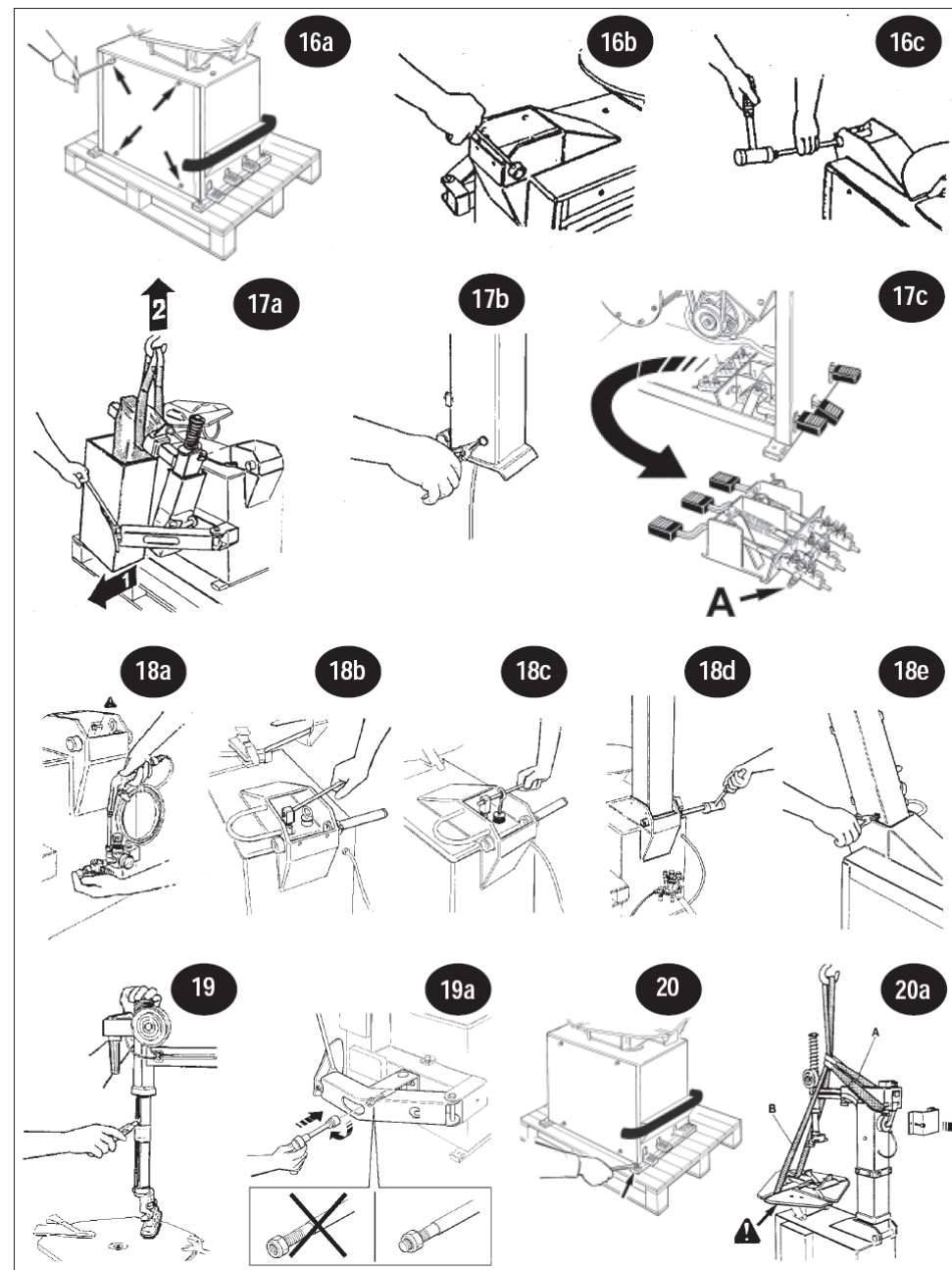

FIGYELEM:

A berendezés telepítésénél győződjön meg arról, hogy az anya megfelelően rá legyen csavarva a hengeres tartóra, ahogyan az ábrán látható. A rossz beállítás hibás működéshez vezet, illetve balesetveszélyes a felhasználó számára. (19a. ábra).

A BERENDEZÉS FELÁLLÍTÁSA

- » Szerelje vissza újra a készülék oldalfalát (16a. ábra) a 4 darab TEM6-os önmetsző lemez-csavarral, egy 10 mm-es kulcs segítségével.
- » Csavarozza ki azt a két anyát, amelyek a berendezést a fa palettához rögzítik (20. ábra).
- » Távolítsa el a reteszelő kar hátoldali védelmét (20a. ábra).
- » Az (a) jelű emelőkötelet (DR 250 típus, 1 m hosszú) helyezze a (b) jelű (FA 650 típus, 3 m hosszú) emelőkötél köré (lásd a 20a. ábrán)
- » Vezesse át a (b) emelőkötelet a központosító tányér hornyain át (vigyázzon arra, hogy közben ne sérüljenek meg a munkahenger pneumatikus tömlői).
- » Vezesse át a (b) jelű kötelet az (a) jelű kötélszemein keresztül, majd az emelőgéppel emelje föl a berendezést (20b. ábra).
- » Távolítsa el a szállító palettát, majd állítsa a berendezést a talajra

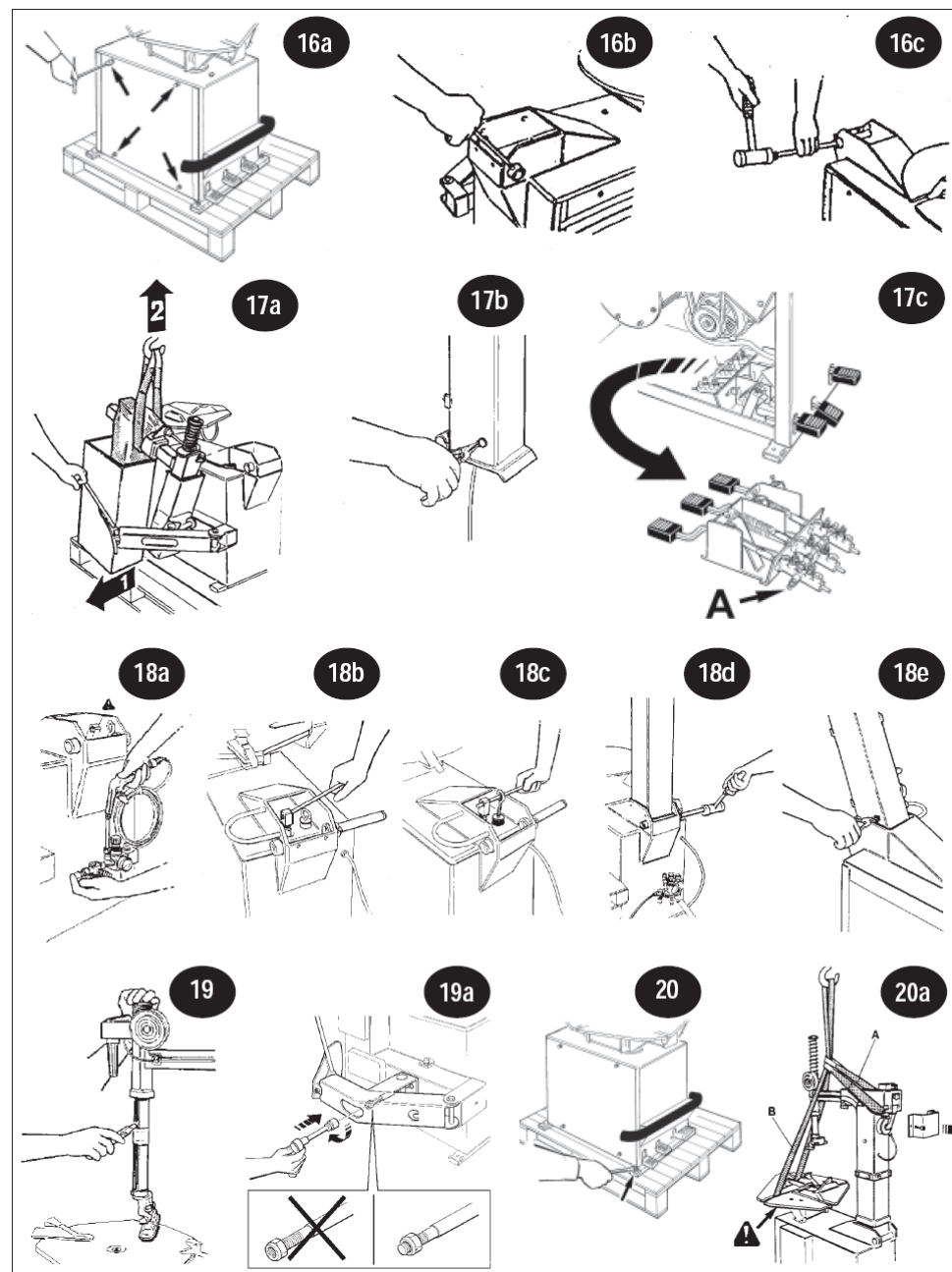

TELEPÍTÉS

Csatlakoztatás és a működés ellenőrzése

CSATLAKOZTATÁS A LEVEGŐHÁLÓZATHOZ

- » Csatlakoztassa a kerékfűjő pisztolyt a légszelelő egység légszűrőjének bal oldalán található csatlakozóra (21. ábra, 1).
- » A sűrített levegő betáptömlőjét csatlakoztassa az olajozó készülék és a légszűrő közötti csatlakozóra (21. ábra, 2).

CSATLAKOZTATÁS AZ ELEKTROMOS HÁLÓZATRA

FIGYELEM! MINDEN MŰVELETET, AKÁR A LEGKISEBBET IS, AMI AZ ELEKTROMOS HÁLÓZATTAL KAPCSOLATOS, KÉPZETT, ERRE FELJOGOSÍTOTT SZAKEMBERNEK KELL ELVÉGEZNI!

- » Ellenőrizze, hogy a hálózati feszültség megegyezzen a berendezés típusabláján feltüntetett értékkel (lásd a 22. ábrán).
- » Csatlakoztassa a tápkábelt egy olyan aljzatba, amely kielégíti a EU vonatkozó előírásait, illetve az adott országét, ahol a telepítést végzik. A csatlakozó aljzatnak előírászerűen földeltnek kell lennie.
- » Ellenőriztesse a földelés tényleges működését!
- » A berendezést az összes vezetékét megszakító, az EU vonatkozó előírásait kielégítő leválasztókapcsolón keresztül kell betáplálni, amelynek érintkezői között nyitott állapotban legalább 3 mm-nek kell lennie.

EZEN ELŐÍRÁSOK BE NEM TARTÁSA ESETÉN A GYÁRTÓ SEMMILYEN FELELŐSSÉGET NEM VÁLLAL

MŰKÖDÉS ELLENŐRZÉSE (23. ábra):

A berendezés rendeltetésszerű működése szempontjából döntő jelentőségű, hogy a fordítópedál (A) lenyomásakor a központosító tányér az óramutató járásával egyező irányba kezdjen el forogni.

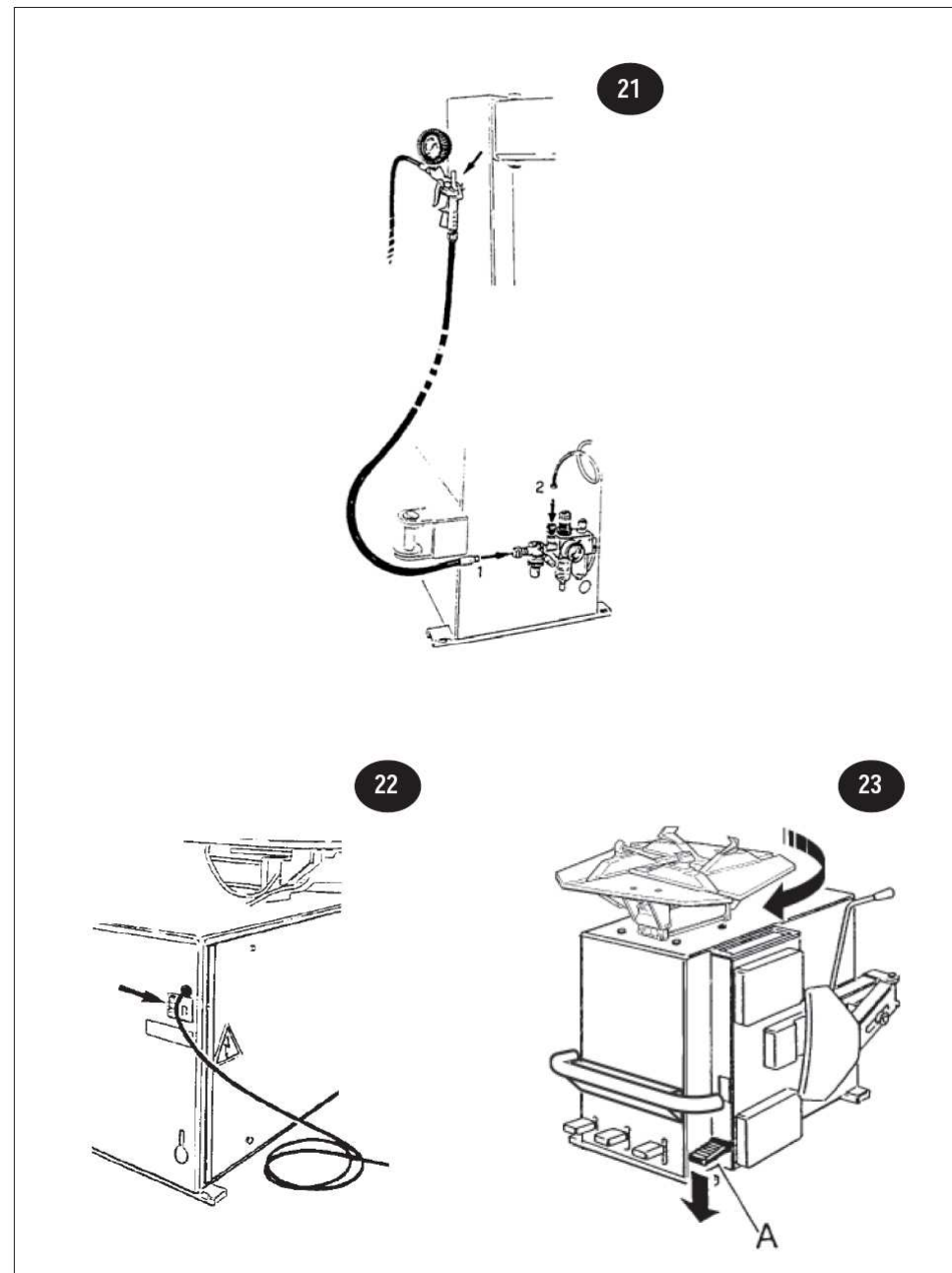

ÜZEMZAVAROK, AZOK LEHETSÉGES OKAI, ILLETVE ELHÁRÍTÁSUK

Hibajelenség	Lehetséges ok	Elhárítás
A központosító tányér egyik irányban sem forog	<ol style="list-style-type: none"> 1. A hálózati csatlakozó nincs a hálózati aljzatban 2. Maga a csatlakozó nincs megfelelően bekötve 3. A hálózati feszültség értéke nem megfelelő 	<ol style="list-style-type: none"> 1. Ellenőrizze, hogy a csatlakozó dugasz megfelelően legyen az aljzatba csatlakoztatva . 2-3. (lásd 1.)
A fordítópédál lenyomásakor a központosító tányér az óramutató járásával ellentétes irányban forog	<ol style="list-style-type: none"> 1. Két fázis fel van cserélve 	<ol style="list-style-type: none"> 1. Cseréljen meg egymás között két fázist a hálózati csatlakozóban
A központosító tányér csak a szükségesnél kisebb erővel képes forogni	<ol style="list-style-type: none"> 1. Nem megfelelő a hálózati feszültség 2. Meglazult a hajtósíj 	<ol style="list-style-type: none"> 1. Ellenőrizze, hogy a hálózati feszültség értéke megegyezzen a típustáblán megadott értékkel 2. Állítsa be a szíjfeszítőt
A központosító tányér nem rögzíti megfelelően a kereket	<ol style="list-style-type: none"> 1. A sűrített levegős rendszer nincs megfelelően csatlakoztatva 2. Nem elegendő a nyomás a levegőellátó rendszerben 3. A nyomáscsökkentő el van zárva, vagy helytelenül van beállítva (ez csak az ilyen készülékkel ellátott változatok esetében érvényes) 	<ol style="list-style-type: none"> 1. Csatlakozzon a sűrített levegő-hálózatra 2. Állítsa be megfelelően a hálózati nyomást 3. Nyissa ki a nyomáscsökkentőt, vagy állítsa be megfelelően
A peremlenyomónak nincs elegendő ereje, hogy a gumiabroncsot letolja a keréktárcsáról	<ol style="list-style-type: none"> 1. A sűrített levegős rendszer nincs megfelelően csatlakoztatva 2. Nem elegendő a levegőellátó rendszerben a nyomás 3. A nyomáscsökkentő el van zárva, vagy helytelenül van beállítva (ez csak az ilyen készülékkel ellátott változatok esetében érvényes) 	<ol style="list-style-type: none"> 1. Csatlakozzon a sűrített levegő-hálózatra 2. Állítsa be megfelelően a hálózati nyomást 3. Nyissa ki a nyomáscsökkentőt, vagy állítsa be megfelelően

A további lehetséges hibajelenségek túlnyomórészt műszaki jellegűek, azokat csak a forgalmazó által arra képesített technikusok tudják felderíteni, majd elhárítani.

HASZNÁLATI ÚTMUTATÓ

ELŐKÉSZÜLETEK

- » Engedje ki teljesen a levegőt a gumiabroncsból;
- » Távolítsa el a keréktárcsáról a kiegyensúlyozó tömegeket, hogy ne okozhassanak balesetet.

AZ ABRONCS PEREMÉNEK LENYOMÁSA (24. ábra).

- » Helyezze a kereket a peremlenyomó kar mellé a talajra; helyezze a lenyomókörmet (E) a gumiabroncs pereme mellé, majd nyomja le a lenyomó kezelő pedálját (B). Végezze el a műveletet a kerék több pontján, mindaddig, amíg a peremet teljesen letolta a keréktárcsáról.
- » Ismételje meg a műveletet a kerék másik oldalán is

- ▼ **A lenyomó köröm alkalmazása során különösképpen vigyázzon arra, hogy ne kerüljenek az ujjai a gumiabroncs és a peremlenyomó közé!**

A GUMIABRONCS LESZERELÉSE (25. ábra)

- » Forgassa a forgófejet (L) az óramutató járásával megegyező irányba, hogy meglazítsa a kart
- » Nyomja le a kezelő pedált (D), amivel felemeli a tartóoszlopot
- » Nyomja le a nyitópedált (C), így tudja beállítani a körmököt (O) a keréktárcsa külső megfogásához (amennyiben belülről szeretné megfogni a keréktárcsát, úgy erre a műveletre nincs szükség).
- » Helyezze fel a kereket a központosító tányérra, ehhez enyhe nyomást kell alkalmazni a keréktárcsán; működtesse a zárópedált (C), amivel meg tudja szorítani a keréktárcsát.
- » Kenje be szerelőzsírral a gumiabroncs peremét az erre rendszeresített ecset segítségével (lásd a tartozékok dobozát).
- » Nyomja meg röviden a (D) pedált, amivel le tudja engedni a tartóoszlopot
- » Közelítse a forgófejet (I) a keréktárcsához, míg a görgő (N) hozzáér a tárcsa széléhez; a forgógombnak (I) az óramutató járásával egyező irányba való forgatásával elvégezheti a fejnek a tárcsához viszonyított automatikus vízszintes és függőleges távolságbeállítását, valamint a lenyomókarom blokkolását.
- » Emelje fel a gumiabroncs peremét az arra alkalmas szerelővassal (26. ábra), majd fektesse fel azt a forgófejen lévő ékre (I);
- » A központosító tányéért az (A) pedál megnyomásával forgassa mindaddig, amíg a perem körben teljesen leválik a keréktárcsáról.

A művelet során járjon el a lehető legnagyobb óvatossággal, illetve a központosító tányér forgatása alatt vigyázzon arra, nehogy az ujjai a gumiabroncs és a keréktárcsa közé kerüljenek

- » A (D) pedál lenyomásával emelje föl a tartóoszlopot, majd húzza ki a gumitömlőt (amennyiben van ilyen).
- » A másik perem letolásához végezze el ugyanazokat a műveleteket.

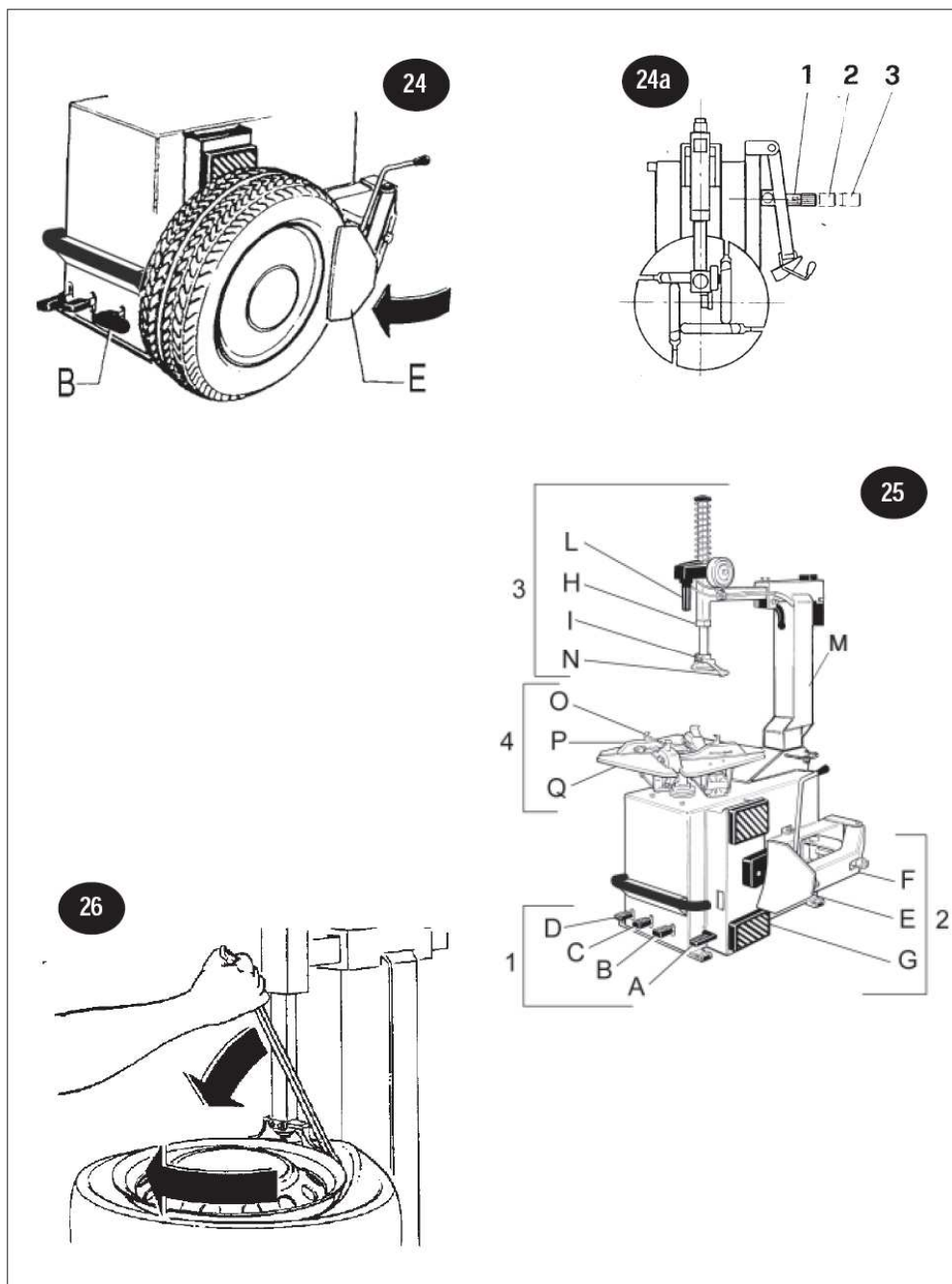

HASZNÁLATI ÚTMUTATÓ

SZERELÉSI MUNKÁLATOK (lásd a 27. és 25. ábrákat)

- » Kenje be szerelőzsírral a gumiabroncs peremét, majd helyezze rá a keréktárcsára;
- » A (D) pedál rövid megnyomásával engedje le a tartóoszlopot.
- » Igazítsa a gumiabroncs peremét a forgófej (I) pereméhez, az ék alá (27. ábra);
- » Az (A) pedál megnyomásával hozza forgásba a központosító tányért, eközben figyeljen arra, hogy az abroncs peremét bevezesse a keréktárcsa középső hornyába, ezzel elkerülve annak túlzott megnyújtását. *(ennél a műveletnél tanácsos kézzel lenyomva segíteni a gumiabroncs elhelyezkedését).*
- » A (D) pedál megnyomásával emelje fel a tartóoszlopot.
- » Helyezze el úgy a keréktárcsát, hogy a szelep furata hozzávetőleg 90° szöget zárjon be a forgófejjel; ekkor helyezze be a gumitömítőt az abroncsba.
- » Ismétlje meg a kezdeti lépéseket a gumiabroncs másik peremével. » A (D) pedál megnyomásával emelje fel az oszlopot.
- » A (C) pedál megnyomásával lazítsa meg a kerék tartószerkezetét

KERÉK FELFÚJÁSA

▼ FIGYELEM!

A kerék felfújása minden esetben veszélyes művelet! (lásd 28-29. ábra)

A kezelő személyzetnek mindent el kell követnie, hogy betartsa a hatályos MUNKAVÉDELMI ELŐÍRÁSOKAT

BIZTONSÁGI ELŐÍRÁSOK A KERÉKFÚJÁSHOZ

A kezelőszemélyzetnek az olyan potenciális veszélyektől való védelme érdekében, amelyeket a gumiabroncsnak a központosító tányéron való felfújása jelent, a berendezés egy 3,5 bar értékre beállított **nyomáscsökkentővel**, illetve egy 4 bar értékre beállított **biztonsági lefújószeleppel** van ellátva.

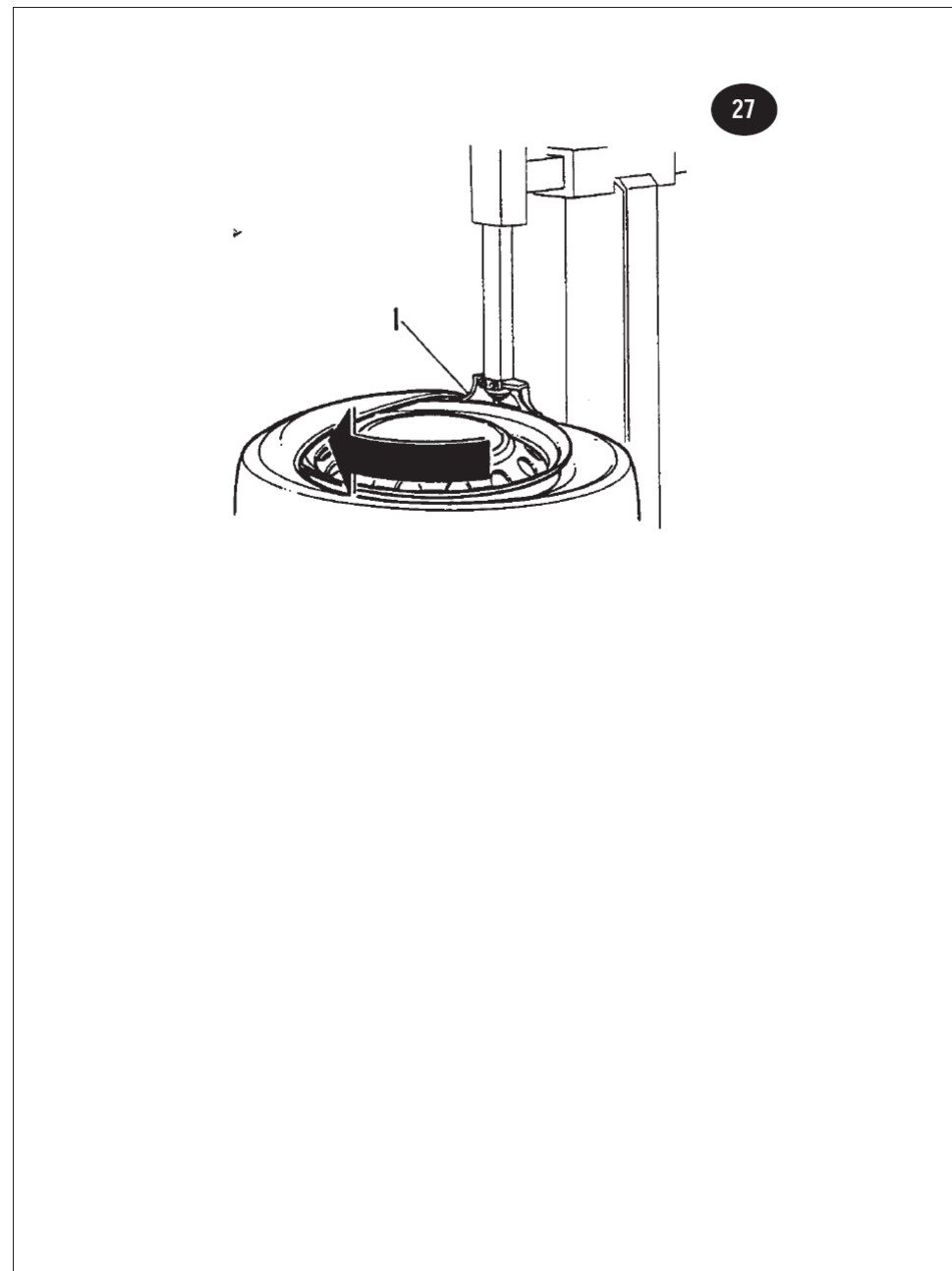

TCE 4455

A TCE 4455 (28. ábra) egy automatikus gumiabroncsszerelő berendezés, amely a tömlő nélküli gumiabroncsok szerelésére is alkalmas.

Az alapkivitelhez képest a berendezés a következő különleges részegységekkel van felszerelve:

» **Tömlő nélküli gumiabroncsok automatikus felfújásához való készülék (IT):** ennek a készüléknek egy különlegesen nagy hozamot biztosító levegőellátó rendszere van, valamint egy gyors nyitású szelepe. Az oldalt elhelyezett kerékfűjő pedál működtetésével (28-A ábra) a levegő rögzítő körmönként 2 fúvókán áramlik ki, amelyek úgy vannak elhelyezve, hogy a tömlő nélküli gumiabroncsokat könnyen feltölthessék, ezáltal az abroncs peremét a helyére tolhatják.

» **Légtartály:** űrtartalma 18 liter, kielégíti az EG 87/404 előírásait, a tömlő nélküli gumiabroncsok felfújására szolgál (28-B ábra).

» **Nyomásmérő:** a manométer a tartóoszlop bal oldalára van felerősítve (28-C ábra), ami lehetővé teszi, hogy a kezelő a kerékfűjés művelete alatt föl tudja emelni a kereket. A manométer kielégíti a EG 87/217 előírásait.

» **Egy 2 (függőleges) üzemi pozícióba állítható tartóoszlop** (28-D. ábra) amely a két beállításnak köszönhetően akár a nagyon széles gumiabroncsok és keréktárcsák szerelésére is alkalmas (maximális szélesség: 400 mm).

BIZTONSÁGI ELŐÍRÁSOK

A berendezés egy 3,5 bar értékre beállított nyomáscsökkentővel, illetve egy 4 bar értékre beállított biztonsági lefűjőszeleppel van ellátva.

TELEPÍTÉS

A berendezés telepítését végezze el az alapkészülék korábban leírt útmutatója alapján, majd kiegészítésképpen vegye figyelembe a következőket:

- » A légtartályt a készülékkel szállította két darab M8-as csavarral szerelje föl a tartóoszlop hátoldalára (29a ábra);
- » A gumitömlőt csatlakoztassa a légtartály csatlakozó csomjára, majd szorítsa meg a bilincset (29b. ábra);
- » A manométert a készülékkel szállított két darab M6-os csavarral (29c. ábra) szerelje a tartóoszlopra
- » Csatlakoztassa a sűrített levegő tömlőjét a szűrőcsoport csatlakozó csomjára (lásd a 29d. ábrán);
- » A vékony keresztmetszetű csatlakozó tömlőt tolja be, illetve csatlakoztassa a megfelelő gyorscsatlakozóba (29e. ábra);.

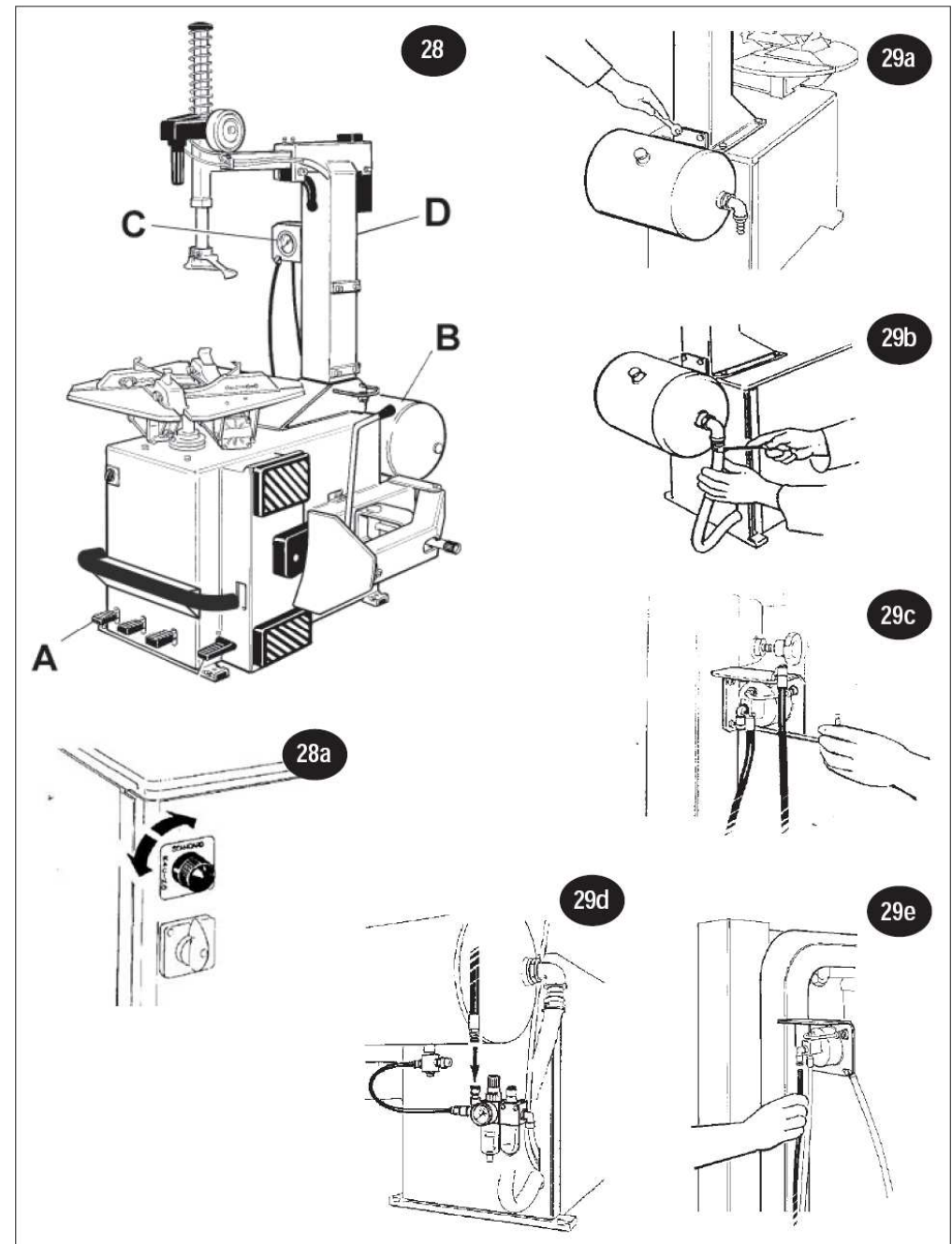

HASZNÁLATI ÚTMUTATÓ

A 2 függőleges üzemi pozícióba állítható tartóoszlopot egy manuálisan kezelhető pneumatikus szeleppel lehet vezérelni (28a. ábra).

A további műveleteknél, mint a **peremletolás, az abroncs levétele és a gumibroncs felhúzása**, a jelen használati útmutatóban korábban ismertetett általános leírások szerint kell eljárni.

A gumibroncs peremének felhúzása, illetve a gumibroncs felfújása során a következők szerint kell eljárnia:

- » csatlakoztassa a kerékfújó készüléket a keréktárcsában lévő szelepre;
- » emelje meg két kézzel a gumibroncsot, hogy ezáltal a fúvókák kiáramló levegő "be tudjon hatolni" a keréktárcsa és a gumibroncs közé;
- » nyomja le ütközésig a kerékfújó pedált, hogy a levegő a fúvókákból áramoljon ki, egyúttal engedje le a gumibroncsot, hogy a perem fel tudjon feküdni a helyére.

▼ Kérjük szigorúan vegye figyelembe: amennyiben a peremet nem sikerült megfelelően felfektetnie, úgy ismételje meg újra a fentebb említett műveletsort.

Amennyiben a perem a helyére került, folytassa a kerék fújását a pedál középhezlyezetben való tartásával mindaddig, amíg a gumibroncsban a nyomás eléri a megfelelő értéket.

- ▼ A kerék felfújása minden esetben veszélyes művelet!
A kezelő személyzetnek mindent el kell követnie, hogy betartsa a hatályos MUNKAVÉDELMI ELŐÍRÁSOKAT

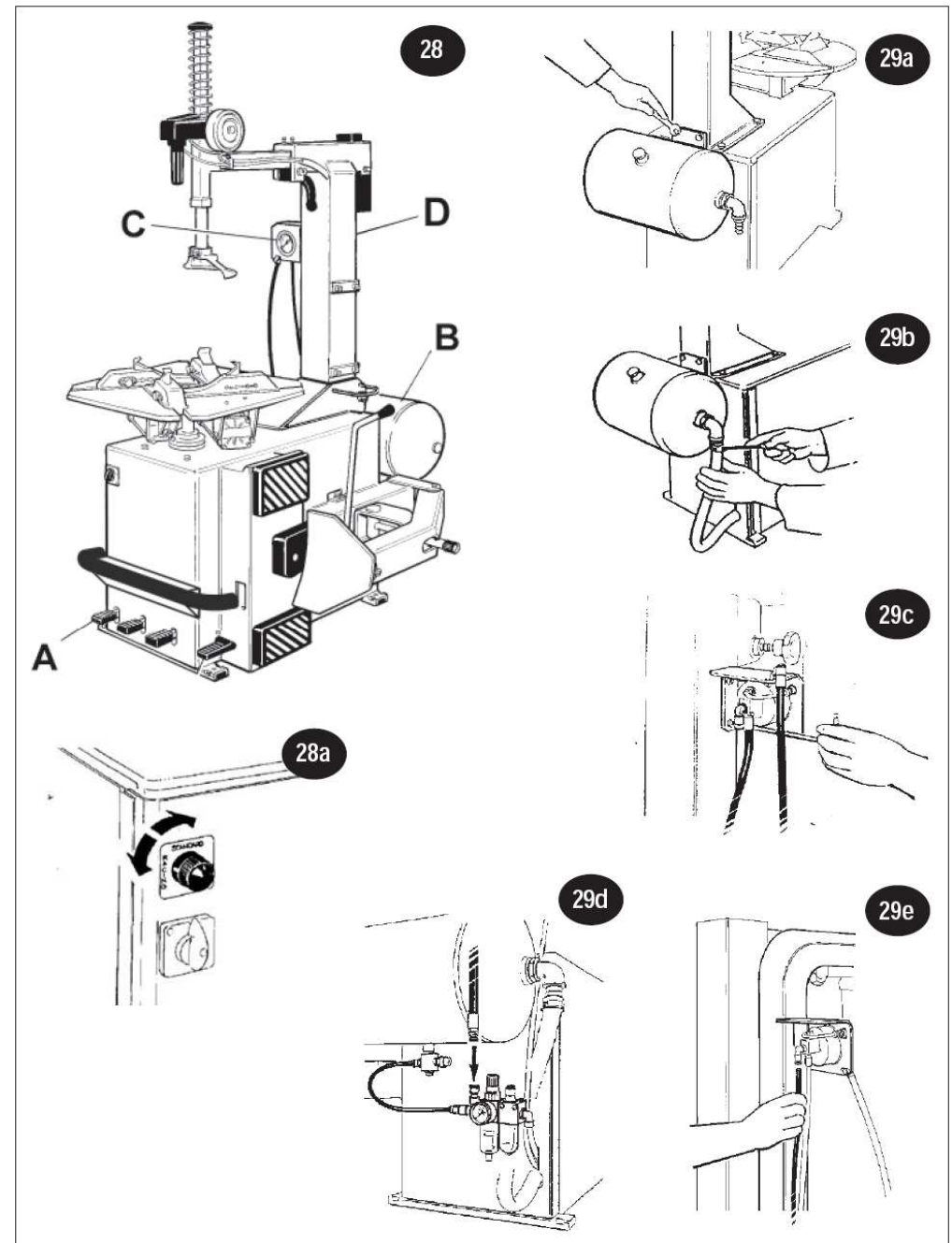

SZOKVÁNYOS KARBANTARTÁS

A felhasználó által végzendő tisztítás és karbantartás

A berendezés teljesítményének és működőképességének megőrzése érdekében rendszeresen végezze el annak tisztítását és karbantartását. A szokványos karbantartási műveleteket a következők szerint kell elvégeznie:

- ▼ **A karbantartási műveletek megkezdése előtt a berendezést minden esetben kapcsolja ki a főkapcsolóval, majd húzza ki a csatlakozó aljzatból.**

MECHANIKUS ALKATRÉSZEK

A berendezés mozgásban lévő mechanikus alkatrészeit rendszeresen tisztítsa meg valamilyen petróleumszármazékkal, majd kenje be vékonyan gépolajjal vagy zsírral.

- » **Kenőolaj-berendezés:** ellenőrizze annak állapotát, valamint a készüléken megjelölt minimális olajsintet. Szükség esetén töltsse fel kenőanyaggal. Lásd a mellékelt olajtáblázatot.
- » **Légszűrő:** távolítsa el belőle rendszeresen a leválasztott kondenzvizet.
- » **Görgő:** ellenőrizze, hogy a görgőnek megfelelő holtjátéka legyen, tisztítsa meg rendszeresen valamilyen petróleumszármazékkal, majd szükség esetén kenje meg gépolajjal.
- » **Motor hajtósíja:** ellenőrizze a megfelelő szíjfeszességet, hogy elkerülje a szíj megcsúszását.
- » **A keréktöltő berendezés nyomásmérője:** ellenőrizze rendszeresen a nyomásmérő pontosságát.

A BERENDEZÉS MOZGATÁSA ÉS KÖLTÖZTETÉSE

- ▼ **Amennyiben a berendezést más helyre kell költöztetnie, úgy a szállítás során járjon el elővigyázatosan.**

A berendezést a 30. ábrán, illetve a korrábbi leírásban látható módon emelheti föl emelőkötéllal.

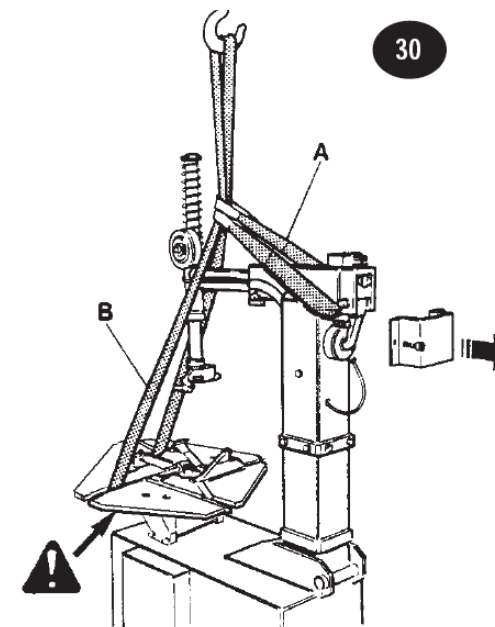

JAVASOLT KENŐANYAGOK TÁBLÁZATA

Hajtóműolaj	Hidraulikus szivattyúhoz való olaj	Sűrített levegős rendszerhez való olaj
ESSO SPARTAN EP460	ESSO NUTO H 46	ESSO FEBIS K 32
Műszaki jellemzők		
ISO 460 DIN 51502-CLP ISO 34-98-CC	ISO 46 DIN 51502-HLP DIN 51524 PART.2-HLP ISO 67-43-HM	ISO 32
A gyártó semmiféle felelősséget nem vállal a nem megfelelő minőségű olajjal való működtetésből		

ÜZEMELTETÉSBŐL VALÓ KIVONÁS ÉS MEGSEMMISÍTÉS

IDEIGLENES ÜZEMEN KÍVÜL HELYEZÉS

Amennyiben a berendezést hosszabb ideig nem kívánják működtetni, vagy valamilyen okból nem működőképes, húzzák ki a csatlakozó kábelét a hálózati aljzathoz!

VÉGLEGES ÜZEMEN KÍVÜL HELYEZÉS

Amennyiben a berendezés végleg üzemben kívül szeretné helyezni, úgy javasoljuk, hogy a hálózati aljzathoz való kihúzás után távolítsa el róla a tápkábelt, így a készülék valóban üzemképtelen lesz.

MEGSEMMISÍTÉS

Mivel a gumiabroncsszerelő berendezés veszélyes hulladéknak minősül, szedjék szét alkatrészeire, és az egyes alkatrészcsoportokat a hatályos rendelkezéseknek megfelelően semmisítsék meg.

ÚTMUTATÓ A HULLADÉKOK ELŐÍRÁSSZERŰ KEZELÉSÉRE

ÚTMUTATÓ AZ ELEKTROMOS ÉS ELEKTRONIKUS BERENDEZÉSEKBŐL SZÁRMAZÓ HULLADÉKOK KEZELÉSÉHEZ, A 2002/96/EC ÉS A 2003/108/EC (WEEE: WASTE ELECTRICAL AND ELECTRONIC EQUIPMENT) EU DIREKTÍVÁKKAL ÖSSZHANGBAN

- » Az elektromos és elektronikus eszközökből származó hulladékokat (WEEE) tilos a háztartási hulladékkal együtt kezelni.
- » Az ebbe a kategóriába tartozó hulladékokat a gyártói útmutató, valamint az országos előírásoknak megfelelően elkülönítve kell összegyűjteni, majd az erre a célra rendszeresített gyűjtőpontokra kell szállítani.

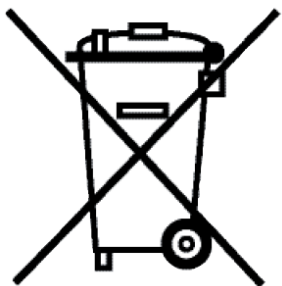

- » A fentebb látható, a terméken is feltüntetett jelölés kötelezi a hulladék tulajdonosát a felsorolt előírások betartására.
- » Az ehhez hasonló berendezések nem előírás szerű kezelése és megsemmisítése a tartalmazott veszélyes anyagok következtében környezetszennyezést okoz, veszélyes lehet az emberi szervezetre, az állat- és növényvilágra.
- » Az országos előírások alapján az elektromos és elektronikus berendezések hulladékainak nem megfelelő megsemmisítése büntetést von maga után.

MŰSZAKI ÜGYFÉLSZOLGÁLAT ÉS ALKATRÉSZEK

» AMENNYIBEN A BERENDEZÉS MŰKÖDÉSÉBEN VALAMILYEN RENDELLENESÉGET TAPASZTALNAK, ÚGY TANULMÁNYOZZÁK AZ "ÜZEMZAVAROK, AZOK LEHETŐSÉGES OKAI, ILLETVE ELHÁRÍTÁSUK" FEJEZETET. AMENNYIBEN A HIBÁT NEM TUDJÁK ELHÁRÍTANI, ÚGY A BERENDEZÉST SZAKKÉPZETT TECHNIKUSNAK KELL MEGVIZSGÁLNI.

» ILYEN ESETBEN FORDULJON A FORGALMAZÓ CÉG SZAKEMBEREIHEZ. A LEHETŐ GYORSABB HIBAELHÁRÍTÁS ÉRDEKÉBEN ADJA MEG A BERENDEZÉS TÍPUSÁT, SOROZATSZÁMÁT (A TÍPUSTÁBLÁN TALÁLHATÓ), VALAMINT A HIBAJELENSÉG PONTOS LEÍRÁSÁT.

▼ **FIGYELEM!**
BÁRMILYEN, AZ ELEKTROMOS, A HIDRAULIKUS VAGY A PNEUMATIKUS RENDSZEREN VÉGZETT BEAVATKOZÁST KIZÁRÓLAG AZ ARRA FELJOGOSÍTOTT, SZAKKÉPZETT TECHNIKUSOK VÉGEZHETIK EL.

» A KÖVETKEZŐ OLDALAKON LÉVŐ ROBBANTOTT ÁBRÁKON MEGTALÁLJA AZ ALAPGÉP ÉS A KÜLÖNLEGES KIVITELŰ BERENDEZÉSEK ALKATRÉSZEIT, VALAMINT A TARTOZÉKOKAT.

▼ **FIGYELEM**
A PÓTALKATRÉSZEKET KIZÁRÓLAG A HIVATALOS BOSCH KERESKEDŐKTŐL SZEREZHETIK BE

A GYÁRTÓ NEM VÁLLAL A FELELŐSSÉGET A NEM EREDETI PÓTALKATRÉSZEK FELHASZNÁLÁSÁBÓL EREDŐ ÜZEMZAVAROK OKOZTA KÁROKÉRT.